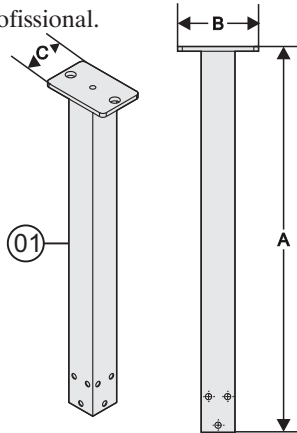

MANUAL DE INSTRUÇÕES

O suporte vertical ONEAL mod. OSV-240 foi projetado para uso com a caixa Oneal modelo Ob240. Sua estrutura foi produzida em metal e material plástico injetado de alta resistência. Possui 4 pontos para fixação de fácil montagem possibilitando a montagem de 1 a 4 caixas.

Nos sentimos imensamente recompensados pela aquisição e na confiança depositada em nosso trabalho, que é extremamente sério e profissional.

**Conhecendo seu aparelho**

01 - Suporte OSV-240

ESPECIFICAÇÕES**OSV240**

Medida A	405mm
Medida B	85mm
Medida C	55mm
PESO LÍQUIDO	0,6Kg

INSTRUÇÕES DE INSTALAÇÃO

- Procure instalar o suporte conforme indicado abaixo, pois seu bom funcionamento depende da montagem correta;

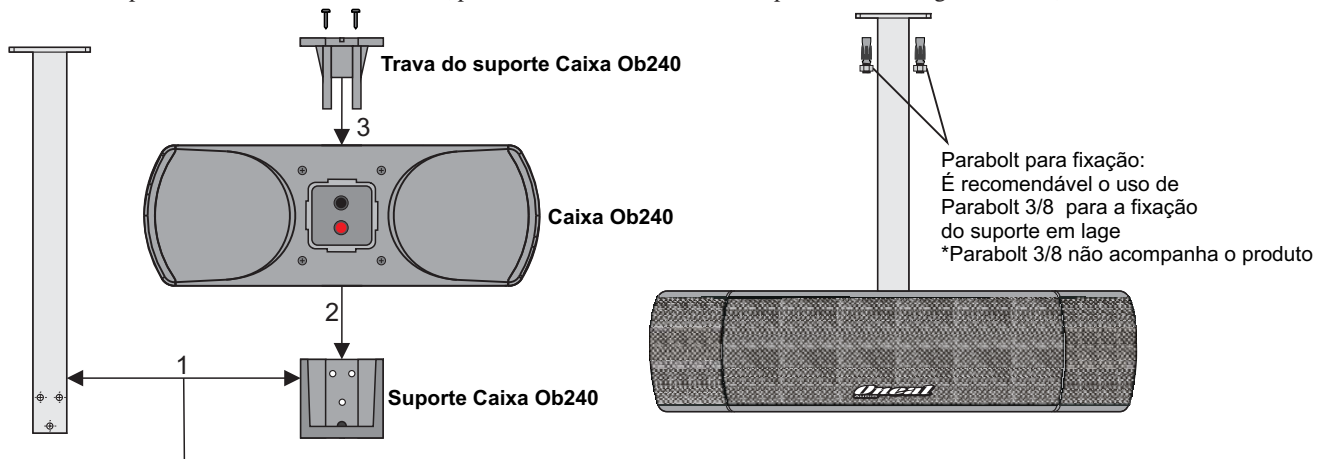

Para fixação da caixa no suporte OSV240 devem ser seguidos os seguintes passos:

- 1 - Deve ser fixado o suporte da caixa Ob240 ao suporte OSV240 com os parafusos que o acompanham.
- 2 - Deve ser encaixada a caixa na guia do suporte Ob240.
- 3 - Deve ser fixada a trava do Suporte da caixa Ob240

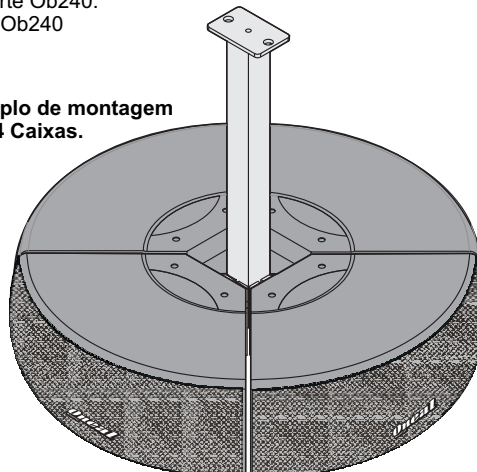
Exemplo de montagem com 4 Caixas.

IMPORTANTE! - O parabolt* indicado para fixação do suporte OSV240 em Laje não acompanha o suporte. O tipo de laje em que o suporte será fixado deve ser inspecionada e verificadas as especificações de carga suportada pela laje rigorosamente, isto deve ser feito pelo responsável da instalação. Visando a segurança é necessário utilizar material que suporte 3 vezes ou mais o peso do sistema assim como sua infra estrutura; é recomendado limitar o tráfego de pessoas abaixo do sistema e verificar com o engenheiro responsável pela estrutura do local a ser instalado se a estrutura realmente suporta a carga necessária para a instalação do sistema.

*Parabolt 3/8 não acompanha o produto

Obs: Devido às buscas e investimentos constantes que a ONEAL faz em tecnologia e desenvolvimento para melhoria de seus produtos, as especificações aqui constadas poderão ser modificadas sem prévio aviso.

CERTIFICADO DE GARANTIA

INFORMAÇÕES E NORMAS SOBRE A GARANTIA

A ONEAL garante este produto por um período de 01 (um) ano já incluído o período de garantia legal (os primeiros 90 dias) a partir da data de fabricação para problemas mecânicos ou por falhas industriais em montagem e pintura. Garantia válida somente ao primeiro adquirente consumidor. Esta garantia é válida em todo território nacional.

1. Esta garantia não cobre danos causados por:

- Acidentes da natureza;
- Uso em desacordo com o manual de instruções;
- Danos por quedas ou qualquer tipo de acidente físico que possa ocasionar avarias no equipamento;
- Desgaste normal por tempo de uso;
- Corrosão, ferrugem, maresia, umidade ou líquidos derramados no aparelho.

2. Esta garantia fica anulada quando:

- Expirar o período normal de validade da garantia;
- O cartão de garantia for alterado, deformado ou rasurado por qualquer motivo;
- Qualquer parte deste equipamento for alterada sem a permissão ou conhecimento da fábrica;
- O aparelho for aberto ou apresentar sinais que indiquem que o equipamento foi violado, modificado ou alterado por qualquer pessoa não autorizada pela fábrica;
- O número de série e/ou o lacre de garantia forem removidos ou alterados;

3. Esta garantia não cobre:

- Quebras, danos, defeitos ou mau funcionamento causados pela natureza, fogo, vandalismo, tumultos ou quaisquer problemas de responsabilidade civil;
- Gastos com transporte e entrega quando forem enviados aos nossos serviços autorizados para assistência técnica.

4. O transporte será por conta e risco do comprador quando não houverem postos autorizados na cidade.

Obs: Qualquer modificação nas leis que podem ocorrer, todo certificado será regido pelas normas do cartão de garantia com atualização mais recente pela fábrica.

SERIAL
NUMBER:

PROJETADO E DESENVOLVIDO NO BRASIL
PRODUZIDO NA R.P.C.

IMPORTADO POR:
OPEN ELETRO ACÚSTICA LTDA
03.820.825/0001-40
RUA ELIZEU CILIÃO DE MOURA, 611
PQ. IND. ZONA NORTE - CEP: 86806-430
APUCARANA - PR