

Oneal

AUDIO

Powered Box

Opb712

Opb1015

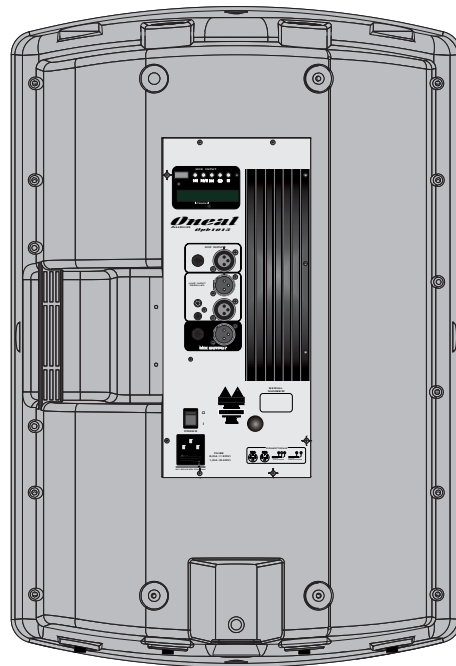
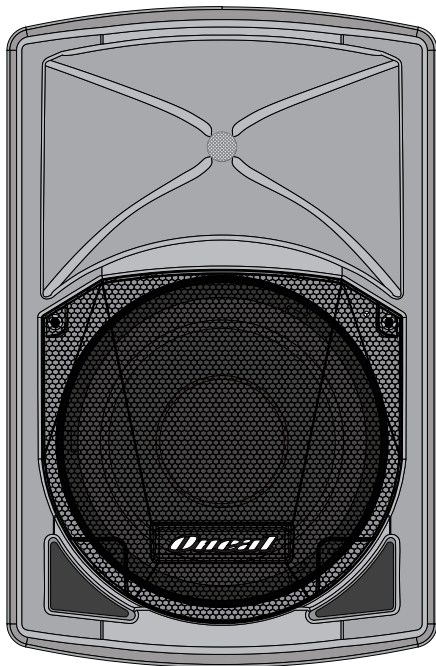
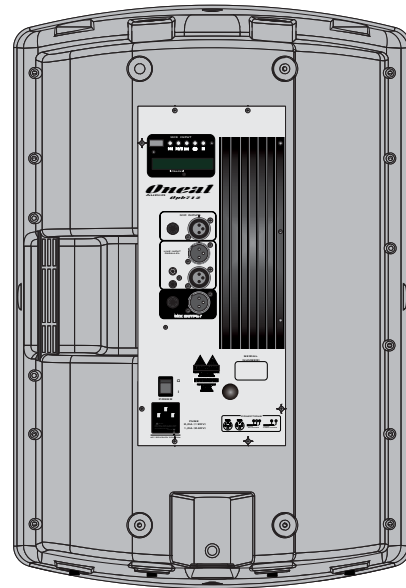
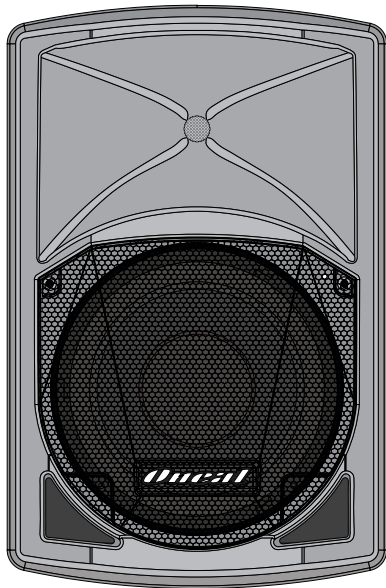

MANUAL DE INSTRUÇÕES
E
CERTIFICADO DE GARANTIA

OLÁ.

SEJA BEM VINDO!

Parabéns pela aquisição de um produto da marca ONEAL. Nossos produtos são fabricados de acordo com as normas mais rígidas de controle de qualidade em equipamentos de som no mundo. Temos certeza que este aparelho lhe dará o máximo em satisfação e tranquilidade, por que, trabalhamos com o máximo de seriedade para isto. Antes de instalar seu aparelho leia com atenção este manual e guarde-o para futuras consultas.

APRESENTAÇÃO:

Os powered box ONEAL mod. OPB 712 e OPB1015 foram projetados dentro do que há de mais rigoroso e atual em componentes, medições e testes em áudio. Seu gabinete foi produzido em material plástico de alta resistência e tela de metal. Os powered box OPB 712 e OPB1015 possuem os seguintes recursos: 3 entradas Line paralelas (uma com XLR macho (balanceada), uma XLR fêmea (balanceada) e uma RCA DUPLO) com controle de volume; 2 entradas Mic (uma XLR fêmea (balanceada) e uma P10^{1/4}) com controle de volume; possui proteção térmica; também conta com a função limiter que protege o aparelho de qualquer excesso de sinal que o aparelho receber, o limiter atuará instantaneamente, com o attack muito rápido, este sistema de limitação não ceifa nenhuma frequência, nem dá a sensação de comprimir o som, problemas comuns nos limiter que se encontram no mercado; para proteção dos alto-falantes na hora de ligar o sistema, os Powered box possuem AUTO RAMP (ARP - Auto Ramp Protection), o amplificador libera o áudio para os alto falantes em rampa crescente, protegendo-os de qualquer tipo de oscilação ou ruídos que possam danificá-los; controle de volume master; equalizador gráfico de 5 bandas; Led indicador de clip. Estes powered box tem resposta ampla de frequência, com níveis extremamente baixos de ruídos e distorção harmônica, proporcionando áudio puro, limpo e de alta fidelidade. Estes aparelhos foram construídos para atender usuários altamente exigentes. Podendo ser utilizados para sonorizações de pequeno até grande porte como bares, igrejas, cinemas, teatros, grandes a pequenas bandas com o melhor fator custo/benefício do mercado. Nos sentimos imensamente recompensados pela aquisição e na confiança depositada em nosso trabalho, que é extremamente sério e profissional.

Boa leitura!

ÍNDICE.

APRESENTAÇÃO.....	03
ÍNDICE.....	04
CONTEÚDO DA EMBALAGEM.....	05
PRECAUÇÕES.....	05
CONHECENDO SEU APARELHO.....	06/07
INSTRUÇÕES DE INSTALAÇÃO.....	08
EXEMPLO DE LIGAÇÃO.....	08/09
ESPECIFICAÇÕES.....	10

CONTEÚDO DA EMBALAGEM:

- 01 (uma) peça do aparelho adquirido.
- 01 Cabo de energia
- Manual de instruções
- Cartão de Garantia

PRECAUÇÕES:

- Abra a embalagem e confira o conteúdo conforme discriminado acima, se não encontrar todos os itens, informe imediatamente a transportadora ou seu revendedor, pois este problema possivelmente ocorreu no armazenamento ou no transporte.
- Toda a embalagem deve ser guardada para que, se necessário, no futuro possa servir para o transporte do aparelho.
- Antes de ligar este aparelho certifique-se que a chave seletora (120V/240V) que se encontra no porta fusível do painel traseiro esteja de acordo com a rede elétrica local.
- Todos os aparelhos da ONEAL saem de fabrica pré-ajustados em 240V. Jamais utilize este aparelho se houver fortes oscilações na rede local. A queima do aparelho por ligação em tensão errada ou oscilações da rede não será coberta pela garantia.
- Observe atentamente as especificações dos fusíveis e jamais os troque por outros de valores diferentes.
- Antes de ligar o aparelho à tomada, observe se os volumes estão fechados e a chave on/off desligada.
- Faça todas as conexões com o aparelho desligado.
- Para ligar o aparelho siga os seguintes passos:
 - a) Certifique-se que os todos os volumes estão fechados.
 - b) Conecte-o à tomada
 - c) Ligue a chave on/off
 - d) Abra lentamente os volumes
- Para desligar inverta o procedimento
- Todos os cabos e conectores de entrada e saída devem ser de boa qualidade, pois eles são os que apresentam o maior número de problemas e queimas em sistemas de áudio.
- Para conectar ou desconectar os cabos, segure-os somente pelos conectores com o aparelho desligado.
- Nunca ligue o aparelho com umidade ou se ele estiver molhado.
- Transporte o aparelho somente em sua embalagem original, evite também qualquer tipo de impacto que possa avariá-lo.
- Nunca abra ou deixe pessoas não autorizadas tentarem repará-lo. Quando necessário, procure a Assistência Técnica mais próxima ou ligue para seu revendedor, se não for solucionado seu problema, entre em contato direto com a Fábrica.
- Não utilize qualquer tipo de solvente para limpá-lo, use somente pano seco e macio.

CONHECENDO SEU APARELHO:

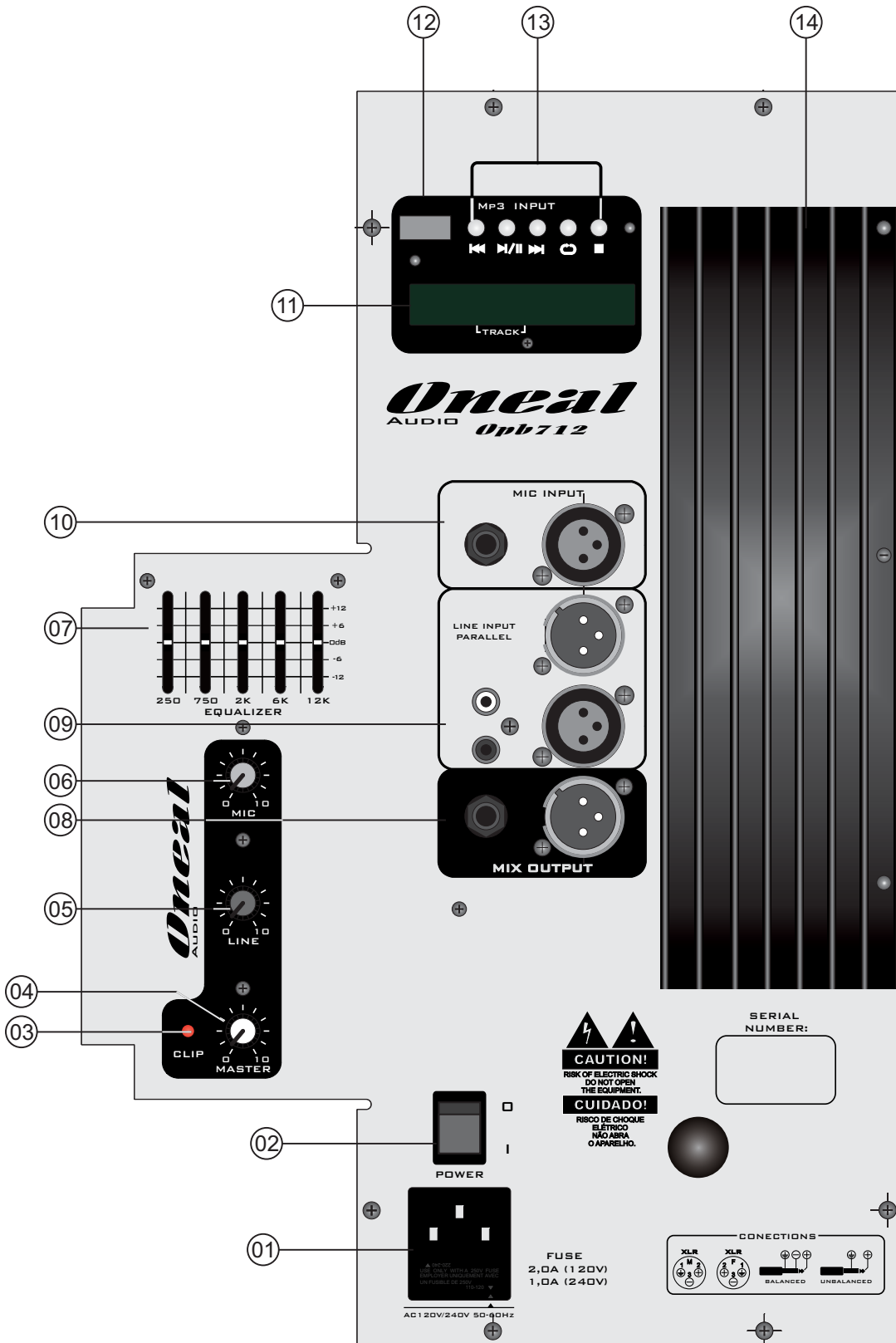

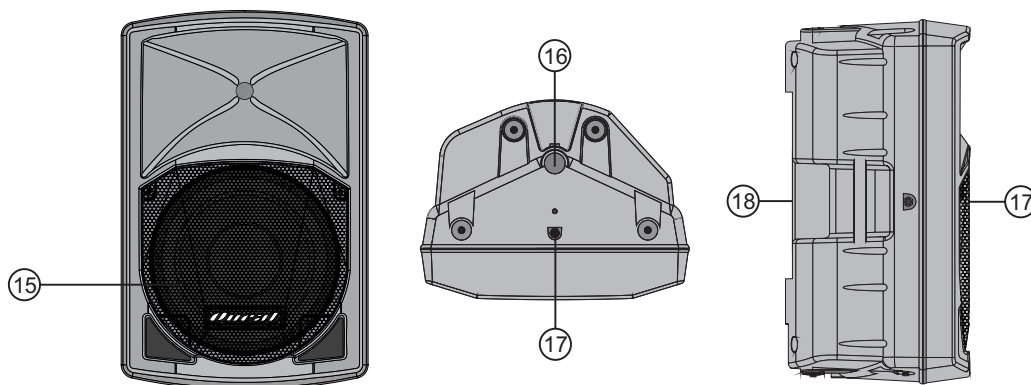

01 - Input AC , entrada de energia elétrica do equipamento, porta fusível e Chave seletora de tensão da rede elétrica 120V/240V. **ATENÇÃO!** Esta chave serve para selecionar a tensão de entrada que o aparelho será utilizado, podendo ser comutada em 120V ou 240V girando a tampa do porta fusível alinhando as setas indicativas conforme a tensão a ser utilizada. Nunca ajuste sua tensão enquanto o aparelho estiver ligado ou conectado à tomada. Todos os aparelhos da ONEAL saem da fábrica pré-ajustados em 240V. Se o aparelho estiver em 240V e for ligado a rede 120V, o áudio ficará distorcido e a potência de saída ficará seriamente comprometida. Se o aparelho estiver em 120V e for conectado à rede 220V, possivelmente ocorrerá queima do fusível. Caso o fusível seja trocado por outro de maior amperagem certamente provocará a queima do aparelho.

02 - Chave Liga-Desliga.

03 - Led Clip/Limit, indica quando o aparelho está clipando e limitando o sinal.

04 - Controle de volume master, utilizado para ajustar o volume geral do sistema.

05 - Controle de volume entradas LINE, utilizado para ajustar o ganho de entrada do sinal de linha.

06 - Controle de volume entrada MIC, utilizado para ajustar o ganho de entrada do sinal de microfone.

07 - Equalizador gráfico de 5 bandas.

08 - MIX OUTPUT, conector com função SPLIT, permitindo conectar duas ou mais caixas OPB712 ou OPB 1015 entre si. Conector P10 ¼ e XLR (Macho)

09 - LINE INPUT PARALLEL, conector de entrada de linha do tipo RCA stereo ou XLR e conector de saída de sinal de linha paralelo a entrada de linha, especialmente dedicado para instalações SPLIT entre duas ou mais caixas da linha OPB720 e OPB1015.

10 - MIC INPUT, conector de entrada para microfone do tipo P10 ¼ ou XLR. Esta entrada possui um ganho de 20 dB em relação a entrada de linha (LINE INPUT PARALLEL).

11 - Mostrador digital exclusivo para unidade USB.

12 - Entrada de áudio USB, compatível para arquivos Mp3.

13 - Controles da unidade USB: ◀◀ - SKIP/SCAN; ▶▶/|| - PLAY/PAUSE; ▶▶ - SKIP/SCAN;

🔄 - REPEAT; ■ - STOP.

14 - Dissipador de calor.

15 - Tela metal.

16- Suporte para pedestal.

17- Suporte FLY.

INSTRUÇÕES DE INSTALAÇÕES:

Procure instalar seu powered box conforme indicado nas páginas 8 e 9, pois seu bom funcionamento depende da sua instalação e seu uso. Seu gabinete foi produzido em material plástico de alta resistência e tela de metal. O sistema de resfriamento dos powered box OPB 412 e OPB1015 é composto por um dissipador em alumínio na parte traseira, por isso nunca deixe nada que possa obstruir a passagem de ar dos powered box a menos de 30 (trinta) cms de distância. Utilize cabos e conectores de boa qualidade nas entradas de sinal e saída de potência, pois eles são os que apresentam o maior número de problemas e queimas em sistemas de áudio.

A temperatura ambiente não poderá exceder 50°C (cinquenta graus centígrados), caso isso acontecer deverá ser providenciado ar condicionado. Nunca aplique nas entradas de sinal do powered box, um sinal proveniente da saída de potência de outro amplificador, isto certamente ocasionará a destruição dos circuitos de entrada.

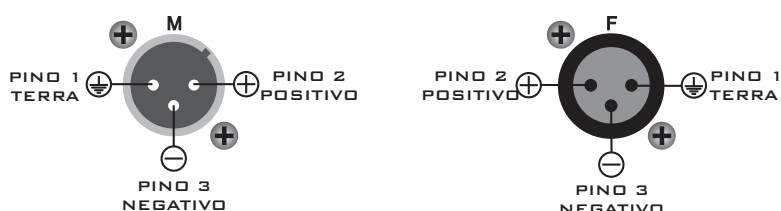

CONFIGURAÇÃO DE LIGAÇÃO DOS CONECTORES NA CONFEÇÃO DOS CABOS:

ESTA CONFIGURAÇÃO DEVE SER UTILIZADA PARA LIGAÇÃO DE PERIFÉRICOS STÉREO EX: MP3/MP4 PLAYER, DISK MAN, MD ETC... OU UTILIZAR UM ADAPTADOR APROPRIADO EM MESMAS CONFIGURAÇÕES

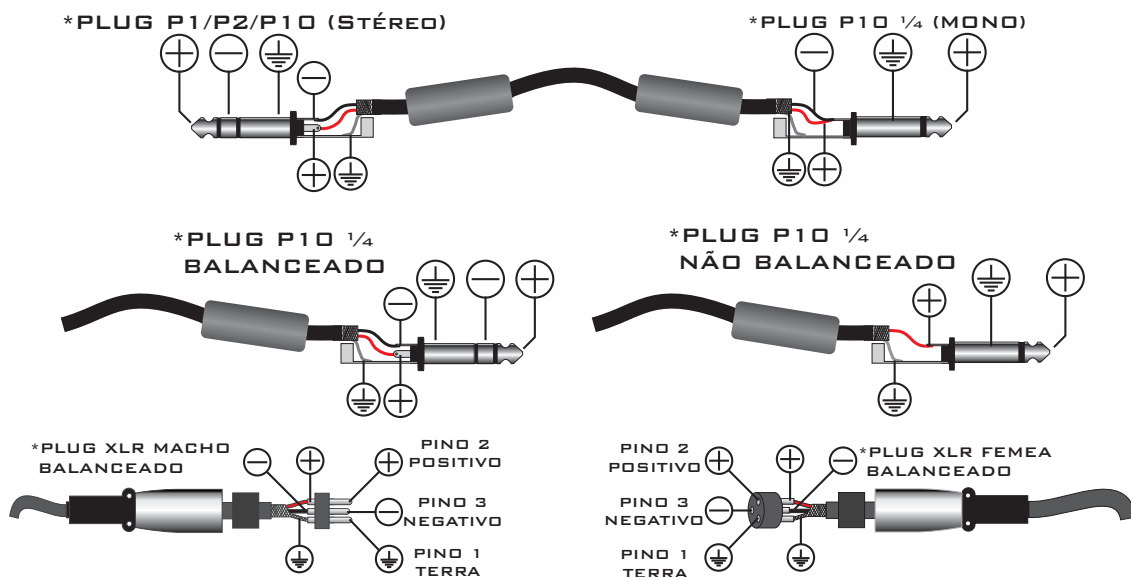

*Os conectores acima não acompanham o produto

Oreal

AUDIO

EXEMPLO DE LIGAÇÃO:

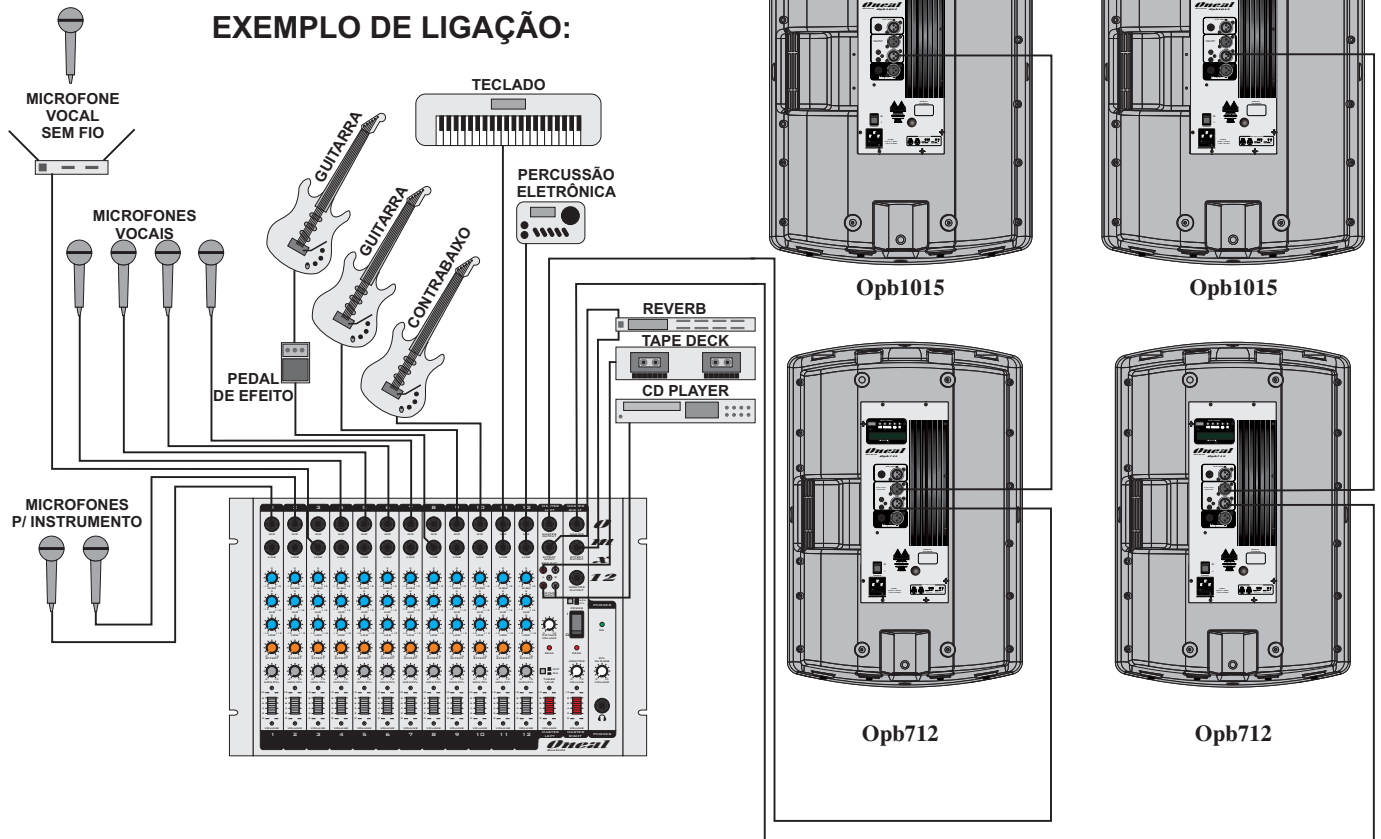

ESPECIFICAÇÕES	OPB712	OPB1015
LOW SPEAKER	12"	15"
HI MID DRIVER	TITANIUM	TITANIUM
dB SPL 1W/1m	97dB	98dB
IMPEDÂNCIA NOMINAL	4Ω	4Ω
POTÊNCIA RMS 4 OHMS	150W	200W
POTÊNCIA MUSICAL 4 OHMS	300W	400W
SENSIBILIDADE DE ENTRADA EM LINE	500mV	500mV
SENSIBILIDADE DE ENTRADA EM MIC	50mV	50mV
IMPEDÂNCIA DE ENTRADA LINE	10K	10K
IMPEDÂNCIA DE ENTRADA MIC	3K	3K
EQUALIZADOR 5 BANDAS	- 12dB/+12dB	- 12dB/+12dB
RESPOSTA DE FREQUÊNCIA	80Hz à 20KHz	70Hz à 20KHz
CLASSE	AB	AB
PROTEÇÃO CONTRA CURTO	SIM	SIM
PROTEÇÃO TÉRMICA	SIM	SIM
AUTO RAMP	SIM	SIM
SUPORTE FLY	SIM	SIM
TENSÃO DE REDE	120/240	120/240
CONSUMO MÁXIMO (W)	200W	260W
ALTURA	640mm	729mm
LARGURA FRONTAL	410mm	490mm
PROFUNDIDADE	330mm	371mm
PESO LÍQUIDO	15,5Kg	20Kg

Obs: Devido às buscas e investimentos constantes que a ONEAL faz em tecnologia e desenvolvimento para melhoria de seus produtos, as especificações aqui constadas poderão ser modificadas sem prévio aviso.

Garantia: 01 anos na montagem e 06 meses nos componentes.

ADVERTÊNCIA!
ESTE APARELHO PROPAGA ONDAS
SONORAS ACIMA DE 85 DECIBÉIS
PODENDO CAUSAR DANOS AUDITIVOS.
NR 15 - Anexo 1



Proteções:



CERTIFICADO DE GARANTIA

INSTRUÇÕES PARA UM BOM USO:

- Antes de ligar este aparelho siga as instruções abaixo:
- Leia com bastante atenção o manual do proprietário, pois lá você encontrará respostas para a maioria de suas dúvidas.
- Preste muita atenção na tensão da rede elétrica antes de conectar o aparelho à tomada, certificando-se que o seletor de voltagem esteja na posição correta. Todos os aparelhos da ONEAL saem da fábrica pré-ajustados em 220V. A queima deste aparelho por tensão errada não é coberta pela garantia.
- Jamais use seu aparelho em locais com flutuações de tensões excessivas.
- Permita que somente técnicos autorizados pela fábrica prestem assistência a seu aparelho, pois se for aberto por técnicos ou pessoas não autorizadas automaticamente você estará perdendo sua garantia.

Com o bom uso, temos certeza que nossos aparelhos lhe proporcionarão excelentes resultados bem como tranquilidade, satisfação e confiança.

Todos os produtos ONEAL são testados durante horas nos mais severos regimes antes de serem aprovados para o mercado. Por isso temos certeza que quando você comprar um aparelho da marca ONEAL, estará adquirindo um equipamento dos mais confiáveis do mercado.

INFORMAÇÕES E NORMAS SOBRE A GARANTIA:

A ONEAL garante esse produto por um período de 01 (um) anos já incluído o período de garantia legal (os primeiros 90 dias) a partir da data da compra para problemas mecânicos ou por falhas industriais em montagem e pintura, e 06 (seis) meses para componentes que não são de sua fabricação ou industrialização. Garantia esta válida somente ao primeiro adquirente consumidor. Esta garantia é válida em todo território nacional.

1. Esta garantia não cobre danos causados por:

- Acidentes da natureza.
- Uso em desacordo com o manual de instruções
- Ligação em tensão errada da eletricidade ou picos de energia ocasionados por problemas das fornecedoras, raios ou descargas elétricas.
- Danos por quedas ou qualquer tipo de acidente físico que possa ocasionar avarias no equipamento.
- Desgaste normal por tempo de uso.
- Corrosão, ferrugem, maresia, umidade ou líquidos derramados no aparelho.

2. Esta garantia fica anulada quando:

- O cartão de garantia não for preenchido corretamente e nem enviado à fábrica ou ao revendedor autorizado no prazo máximo de 15 (quinze) dias a partir da data da compra.
- Expirar o período normal de validade da garantia
- O cartão de garantia for alterado, deformado ou rasurado por qualquer motivo.
- Qualquer parte deste equipamento for alterada sem a permissão ou conhecimento da fábrica.
- O aparelho for aberto ou apresentar sinais que indiquem que o equipamento foi violado, modificado ou alterado por qualquer pessoa não autorizada pela fábrica.
- O número de série e ou o lacre de garantia forem removidos ou alterados.

3. Esta garantia não cobre

- Quebras, danos, defeitos ou mau funcionamento causados pela natureza, fogo, vandalismo, tumultos ou qualquer problemas de responsabilidade civil.
- Gastos com transporte e entrega quando forem enviados aos nossos serviços autorizados para assistência técnica.

4. O transporte será por conta e risco do comprador quando não houver postos autorizados na cidade.

Obs: Em vista das mudanças de leis que poderão ocorrer, todo certificado será regido pelas normas do cartão de garantia mais recentemente atualizado pela fábrica.

Oneal

AUDIO

NCM: 8518.22.00
PROJETADO E DESENVOLVIDO NO BRASIL
PRODUZIDO NA R.P.C.

IMPORTADO POR:
OPEN ELETRO ACÚSTICA LTDA
03.820.825/0001-40
RUA ELIZEU CILIÃO DE MOURA, 611
PQ. IND. ZONA NORTE - CEP: 86806-430
APUCARANA - PR