

## MANUAL DE INSTRUÇÕES

O suporte de caixas acústica ONEAL mod. Osl206h foi projetado dentro do que há de mais rigoroso e atual em componentes. Sua estrutura é reforçada, possui pintura eletrostática de alta resistência. Este suporte de caixas acústica foi construído para atender usuários altamente exigentes. Podendo ser utilizado para sonorizações de pequeno porte como bares, igrejas, cinemas, teatros e com a melhor relação custo benefício do mercado. Nos sentimos imensamente recompensados pela aquisição e na confiança depositada em nosso trabalho, que é extremamente sério e profissional.

### ESPECIFICAÇÕES Osl206h

ALTURA	162mm
LARGURA	626mm
PROFUNDIDADE	332mm
PESO LÍQUIDO	2,4Kg

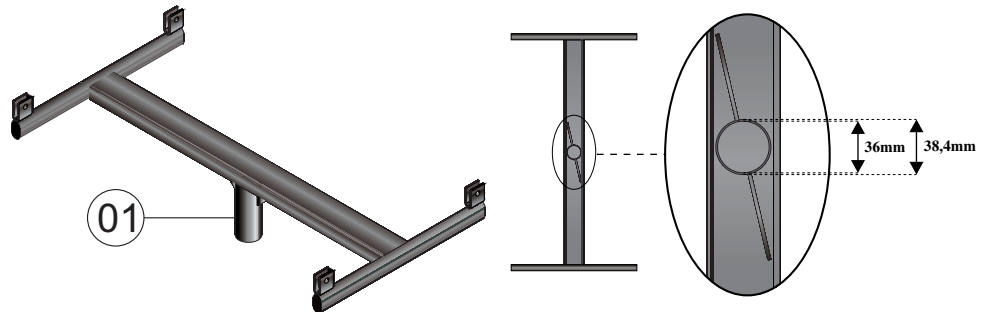

### Conhecendo seu aparelho:

01 - Suporte Osl206h

### INSTRUÇÕES DE INSTALAÇÃO:

Procure montar seu suporte conforme indicado abaixo, pois seu bom funcionamento depende da montagem correta.

### EXEMPLOS DE MONTAGEM:

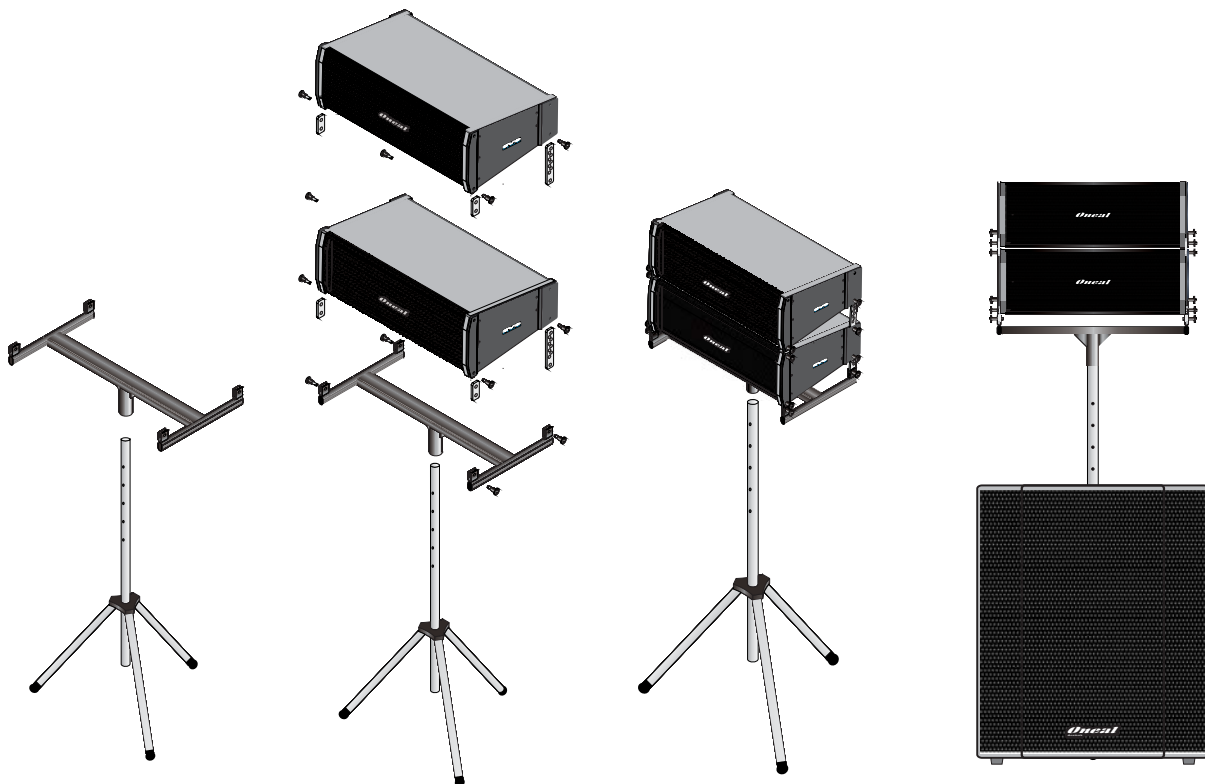

**Obs:** Devido às buscas e investimentos constantes que a ONEAL faz em tecnologia e desenvolvimento para melhoria de seus produtos, as especificações aqui constadas poderão ser modificadas sem prévio aviso.

## CERTIFICADO DE GARANTIA

### INSTRUÇÕES PARA UM BOM USO:

- Antes de utilizar este produto siga as instruções abaixo:
  - Leia com bastante atenção o manual de instruções, lá você encontrará respostas para a maioria de suas dúvidas..
  - Permita que somente técnicos autorizados pela fábrica prestem assistência a seu produto. Caso contrário poderá perder a sua garantia.
- Com o bom uso, temos certeza que nossos produtos lhe proporcionarão excelentes resultados bem como tranquilidade, satisfação e confiança.
- Todos os produtos ONEAL são testados durante horas nos mais severos regimes antes de serem aprovados para o mercado. Por isso temos certeza que quando você comprar um produto da marca ONEAL, estará adquirindo um equipamento dos mais confiáveis do mercado.

### INFORMAÇÕES E NORMAS SOBRE A GARANTIA:

A ONEAL garante este produto por um período de 02 (dois) anos já incluído o período de garantia legal (os primeiros 90 dias) a partir da data de fabricação para problemas mecânicos ou por falhas industriais em montagem e pintura. Garantia esta válida somente ao primeiro adquirente consumidor. Esta garantia é válida em todo território nacional.

1. Esta garantia não cobre danos causados por:

- Acidentes da natureza.
- Uso em desacordo com o manual de instruções
- Danos por quedas ou qualquer tipo de acidente físico que possa ocasionar avarias no equipamento.
- Desgaste normal por tempo de uso.
- Corrosão, ferrugem, maresia, umidade ou líquidos derramados no aparelho.

2. Esta garantia fica anulada quando:

- Expirar o período normal de validade da garantia
- O cartão de garantia for alterado, deformado ou rasurado por qualquer motivo.
- Qualquer parte deste equipamento for alterada sem a permissão ou conhecimento da fábrica.
- O número de série e ou o lacre de garantia forem removidos ou alterados.

3. Esta garantia não cobre

- Quebras, danos, defeitos ou mau funcionamento causados pela natureza, fogo, vandalismo, tumultos ou qualquer problemas de responsabilidade civil.
- Gastos com transporte e entrega quando forem enviados aos nossos serviços autorizados para assistência técnica.

4. O transporte será por conta e risco do comprador quando não houver postos autorizados na cidade.

**Obs: Qualquer modificação nas leis que podem ocorrer**, todo certificado será regido pelas normas do cartão de garantia com atualização mais recente pela fábrica.

SERIAL  
NUMBER:

Garantia: 02 anos

